



Caractéristiques générales

Alimentation		
Tension d'alimentation continue		✓
Plage de tension nominal	Vdc	9 -> 75
Courant max	A	75

Caractéristiques moteur (1)		24 Vdc	32 Vdc	48 Vdc	
A vide					
Vitesse max	rpm	2 601	3 270	5 000	
Courant à la vitesse max	A	1	1	0,9	
Courant moteur arrêté, en attente	mA	50	50	50	+10%
Au nominal					
Vitesse	rpm	2 230	2 960	4 540	+10%
Couple (2)	N.m	1,3	1,3	1,3	
Puissance utile	W	304	403	618	+10%
Courant	A	14,4	14,4	14,4	
Rendement	%	85	87	87	
A puissance maximale					
Vitesse	rpm	1 650	2 160	3 540	
Couple	N.m	4	4	4	
Puissance utile	W	691	905	1 483	
Courant	A	42	42	42	
Rendement	%	67	69	71	
A pic de couple					
Vitesse	rpm	1 650	2 160	3 540	
Couple	N.m	4	4	4	
Puissance utile	W	691	905	1 483	
Courant	A	42	42	42	

Autres		
Durée de vie	h	20 000
Inertie rotor	gcm ²	536
Nombre de pôles rotor		8
Couple de détente	mNm	50
Masse	kg	2,7
Niveau sonore	dBA	55

Connectique

E/S M16 connecteur 18 pins	Pin N°	
Alimentation logique optionnelle	1	
0 Volt	2	
Entrée 6 (analogique 1)	3	
Entrée 5 (analogique 2)	4	
Entrée 1 (numérique)	5	
Entrée 2 (numérique)	6	
Entrée 3 (numérique)	7	
Entrée 4 (numérique)	8	
0 Volt	9	
Sortie 1 (numérique - PWM)	10	
Sortie 2 (numérique - PWM)	11	
Sortie 3 (numérique)	12	
Sortie 4 (numérique)	13	
0 Volt	14	
STO 2 -	15	
STO 2 +	16	
STO 1 -	17	
STO 1 +	18	
Connecteur d'alimentation M16 3 pins	Pin N°	
Sortie Ballast	1	
+VDC	2	
0 Volt	3	
CAN M12 Connecteur - 5 pins	Pin N°	
Non connecté	1 / 2	
CAN_GND	3	
CAN_H	4	
CAN_L	5	

Electronique

Type	SMI22 CAN	
Electronique intégrée dans le moteur	✓	
Encodeur magnétique interne	4096 points par tour	
Logiciel de réglage sur PC	DCmind soft+CANopen	
Contrôle		
Position - vitesse - couple	✓	
4 quadrants	✓	
Avec absorbant d'énergie régénérative (3)	✓	
Type "Contrôle en champ orienté"	✓	
Protections		
Inversion de polarité	✓	
Court-circuit des sorties	✓	
Inversion des entrées	✓	
Sous tension	Vdc	< 9
Sur-tension (4)	Vdc	> 75
Protection de la température du moteur interne	°C	110
Température électronique autorisant un redémarrage	°C	90

Caractéristiques générales

Axe de sortie sur roulements à billes	✓	
2 entrées STO	CEI61800-5-2/62061, ISO13849	✓
Charge radiale max. (à 16mm de la face avant)	N	140
Charge axiale max.	N	47
Plage de température	CEI60068-2-1/2	°C -30 -> +70
Température de stockage		°C -40 -> +80
Diélectrique (1s/2mA)	UL1004-1	Vdc 1 955
Isolation du moteur	CEI60085	classe E
Brouillard salin	ISO9227	sévérité 48h
Indice de protection (Hormis la sortie d'axe moteur)	CEI60529	IP67 + IP69
CEM		
Décharge électrostatique	CEI61000-4-2	Niveau 3
Champ radié	CEI61000-4-3	Niveau 3
Transitoires rapides/salves d'essai	CEI61000-4-4	Niveau 3
Onde de choc	CEI61000-4-5	Niveau 1
Perturbations conduites	CEI61000-4-6	Niveau 3
Emission rayonnée	EN55022	classe B

Normes

ROHS	2011/65/CE	✓
CE		✓
UL		En attente
CAN Open	CIA DS 301/402	✓

Communication

USB (Réglage, surveillance)	Micro-USB B	
CAN open: adresse - identifiant de noeud (réglages d'usine)		0x20
CAN open: vitesse de transmission (réglages d'usine)	kbaud	1000

Notes

Les valeurs sans tolérances sont des valeurs de production moyenne.	
(1) Moteur froid, temp. ambiante 20°C, vitesse maximale, commutation sinusoïdale	
(2) Couple nominal pour fonctionnement continu à 20°C, diminuer cette valeur pour les températures ambiantes plus élevées	
(3) Ajouter "pull down resistor"	
(4) Peut être configuré via DCmind soft+CANopen	
* V1: voir l'étiquette sur le produit	

Des informations supplémentaires sont disponibles dans le manuel d'utilisateur du produit SQ75 et dans le manuel du kit de démarrage, disponible sur www.crouzet.com

Données électriques de l'électronique

Caractéristiques de fonctionnement				
Paramètres		Min.	Typique	Max.
Tension d'alimentation "Vdc"	Vdc	9	24	75
Courant "Idc"	A	-	15	60
Consommation à l'arrêt sans maintien "Wo"	W	-	2	-
Tension d'alimentation logique optionnelle (voir câblage diagramme)	Vdc	9	-	75*

* UL: tension d'alimentation maximale : 36 Vdc

ICAN Bus caractéristiques				
Paramètres		Min.	Typique	Max.
CAN_L isolé	Vdc	0,5	1,5	2,25
CAN_H isolé	Vdc	2,75	3,5	4,5

Accessoires

Kit de démarrage				
Référence	79 513 105			
Câble power/Logique/CAN 3m – Logiciel – Adaptateur USB vers Can Open – CAN résistance de terminaison – CAN connecteur double				
Câble d'alimentation	79 298 664	3m length	AWG18	
Câble E/S	79 513 106	3m length	AWG24	
CAN câble M12	27 358 015	1m length	AWG26	

Courbes vitesse couple et courant couple

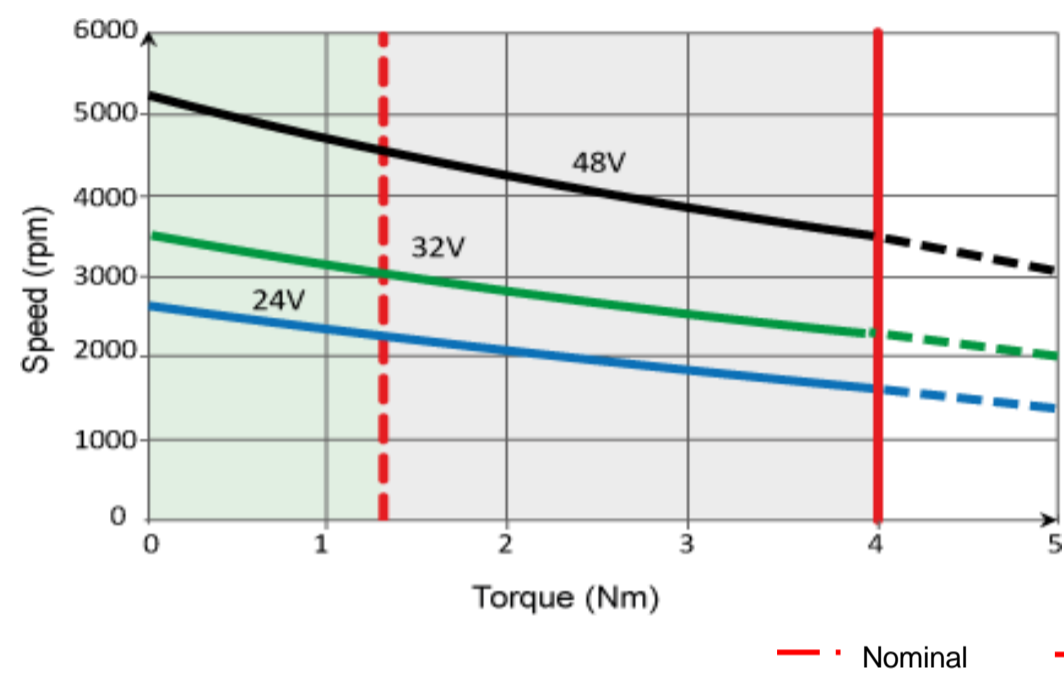

Caractéristiques des entrées				
Paramètres		Min.	Typique	Max.
Entrée 1, 2, 3, 4	Impedance	kΩ	-	247
	Niveau bas	Vdc	-90	-
	Niveau haut	Vdc	4,5	-
Entrée 5, 6	Impedance	kΩ	-	159
	Niveau bas	Vdc	-90	-
	Niveau haut	Vdc	7,1	-
Entrée STO	Niveau bas	Vdc	-2	-
	Niveau haut	Vdc	4,6	-

Caractéristiques des sorties				
Paramètres		Min.	Typique	Max.
Sortie niveau bas 1, 2, 3, 4	mVdc	-	-	10
Sortie niveau haut 1, 2, 3, 4	Vdc	-	4,75	-
Courant de sortie maximal "I outmax"	mA	-	-	50
I sink	mA	-	-	600

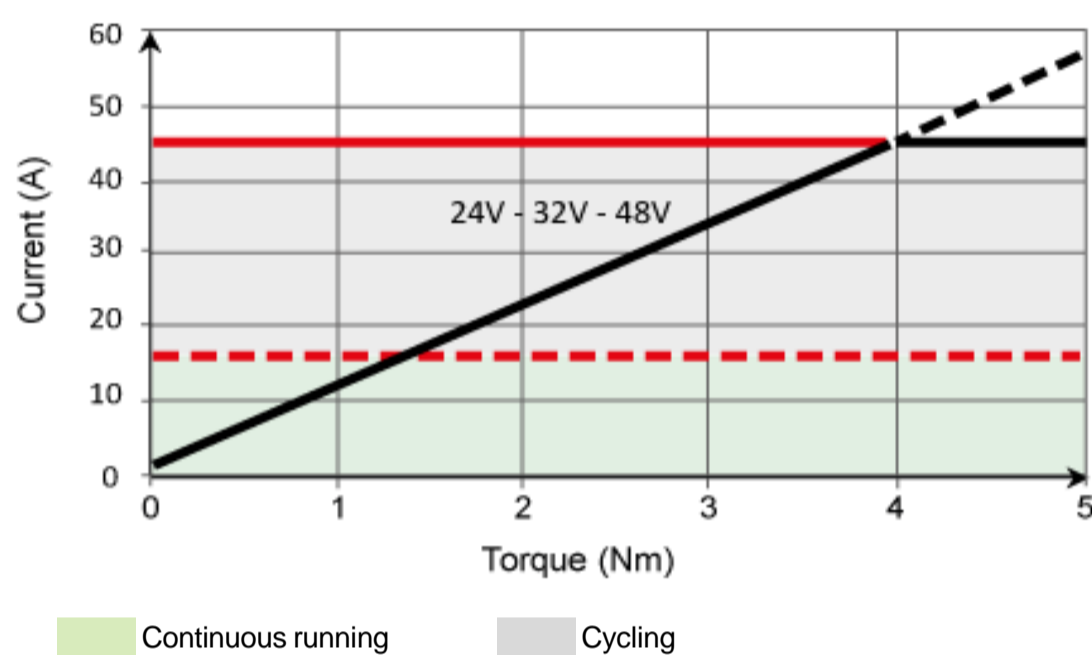

Câblage

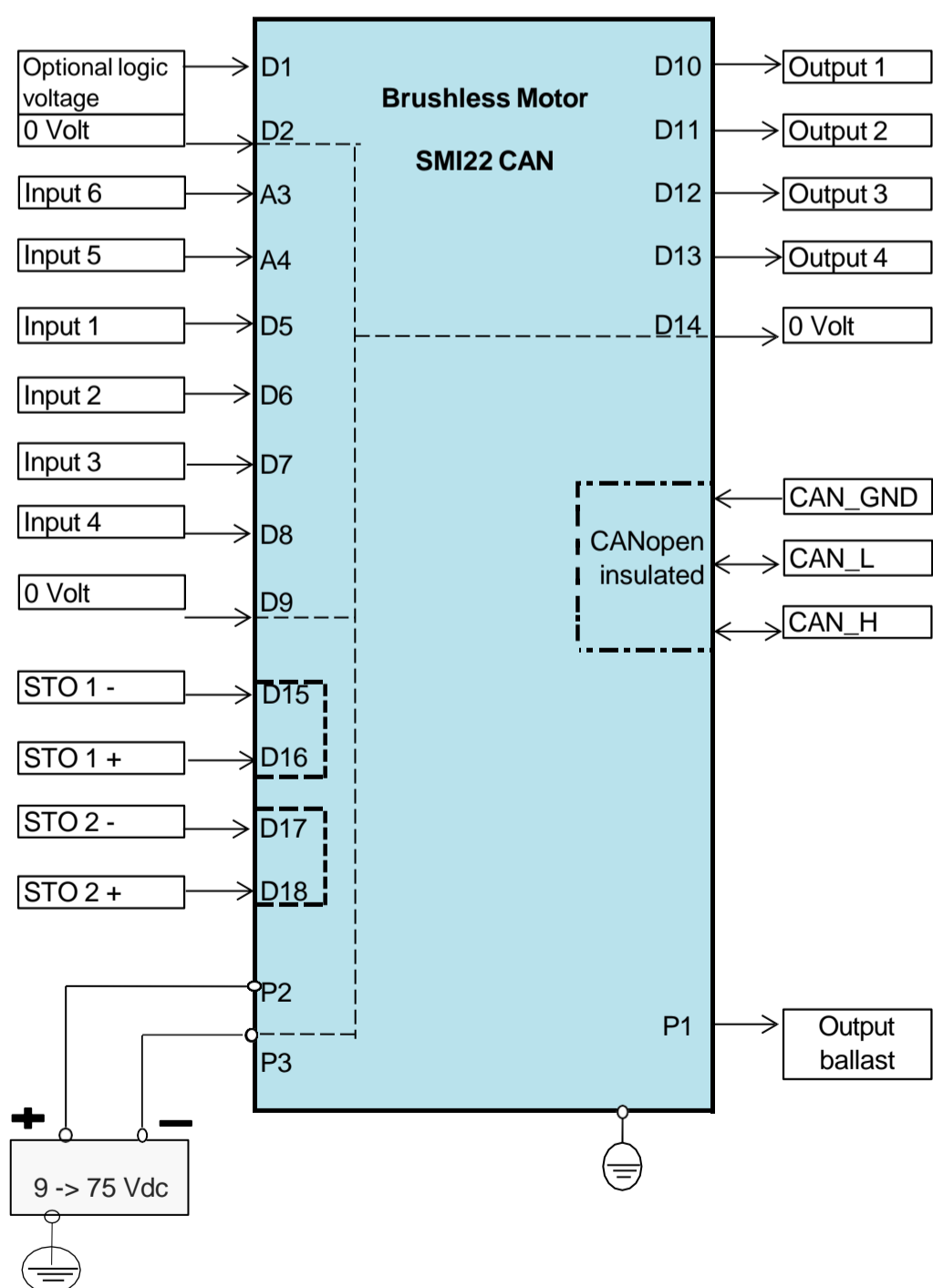

Circuit équivalent d'entrée

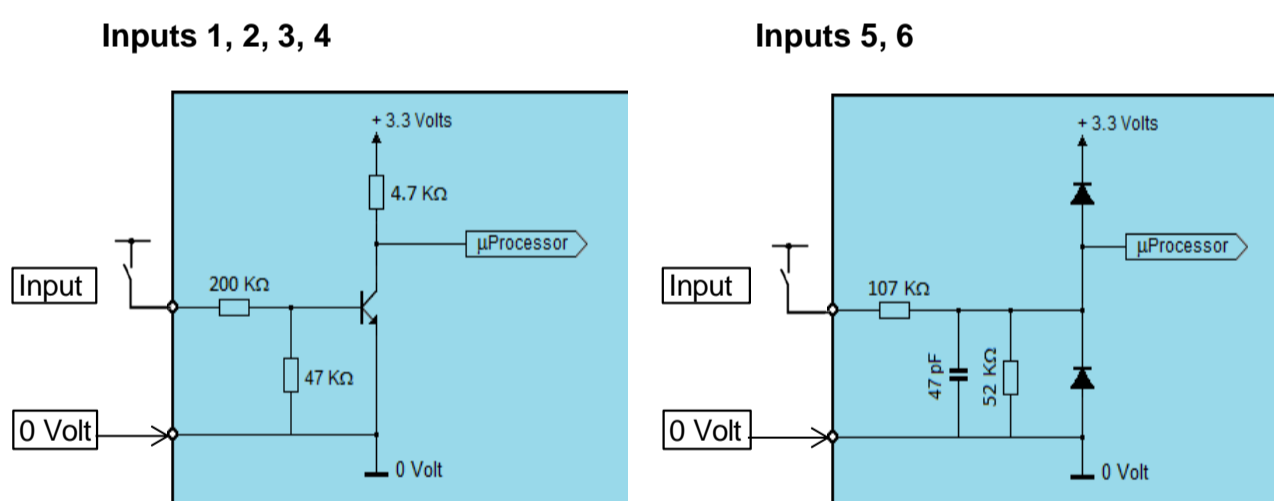

Circuit équivalent de sortie

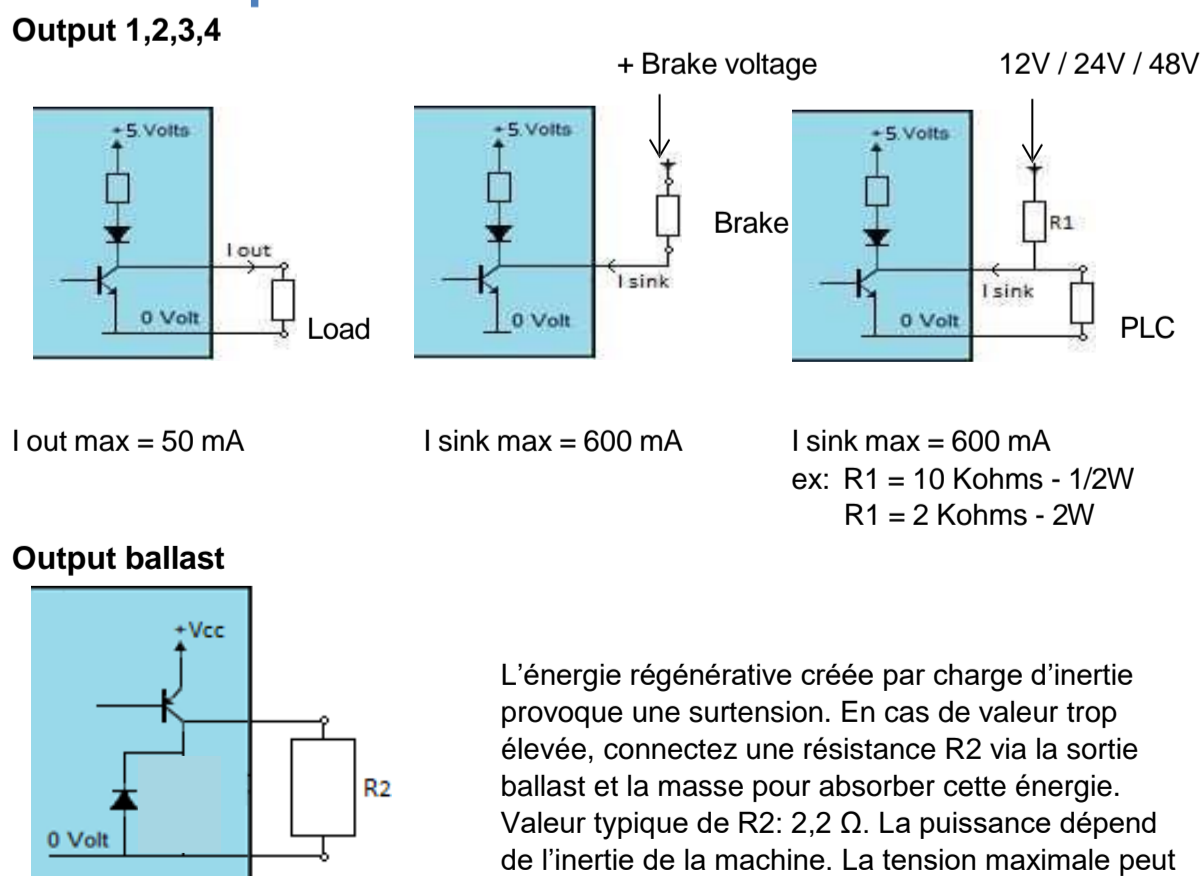

L'énergie régénérative créée par charge d'inertie provoque une surtension. En cas de valeur trop élevée, connectez une résistance R2 via la sortie ballast et la masse pour absorber cette énergie. Valeur typique de R2: 2,2 Ω. La puissance dépend de l'inertie de la machine. La tension maximale peut être réglée.

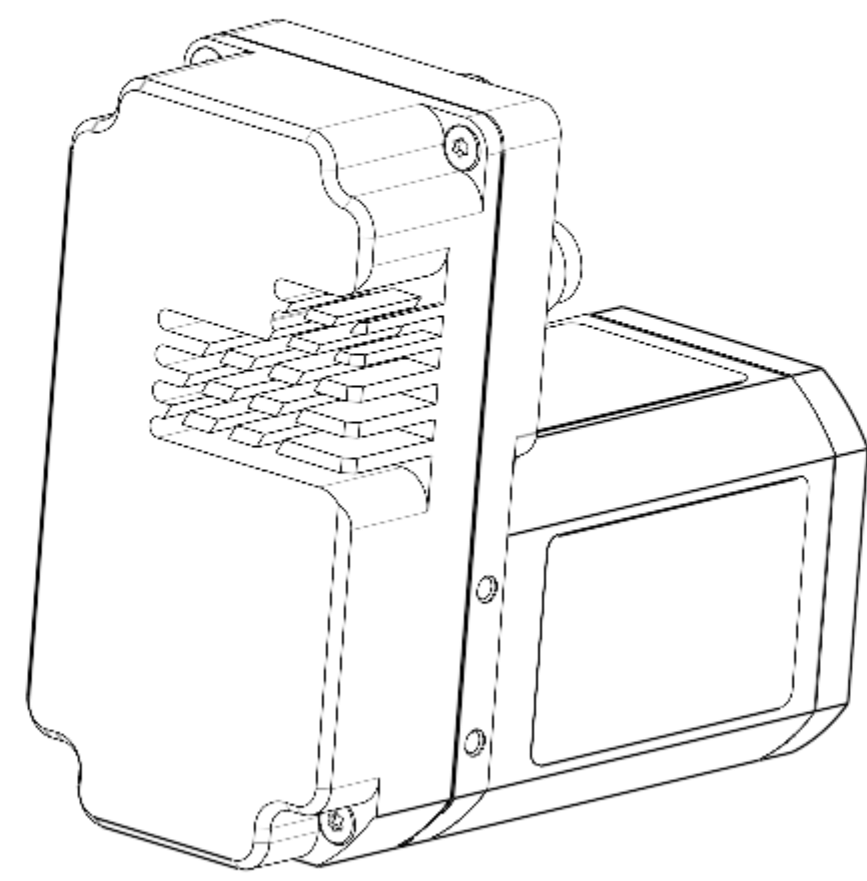
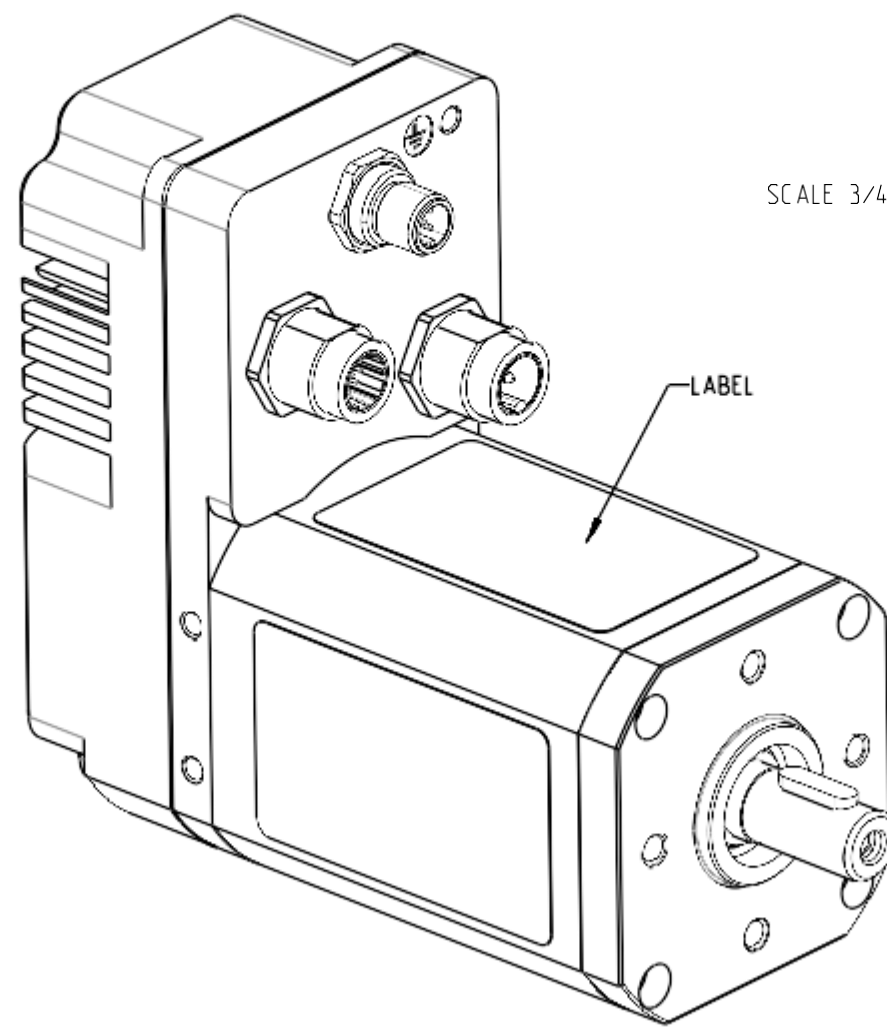
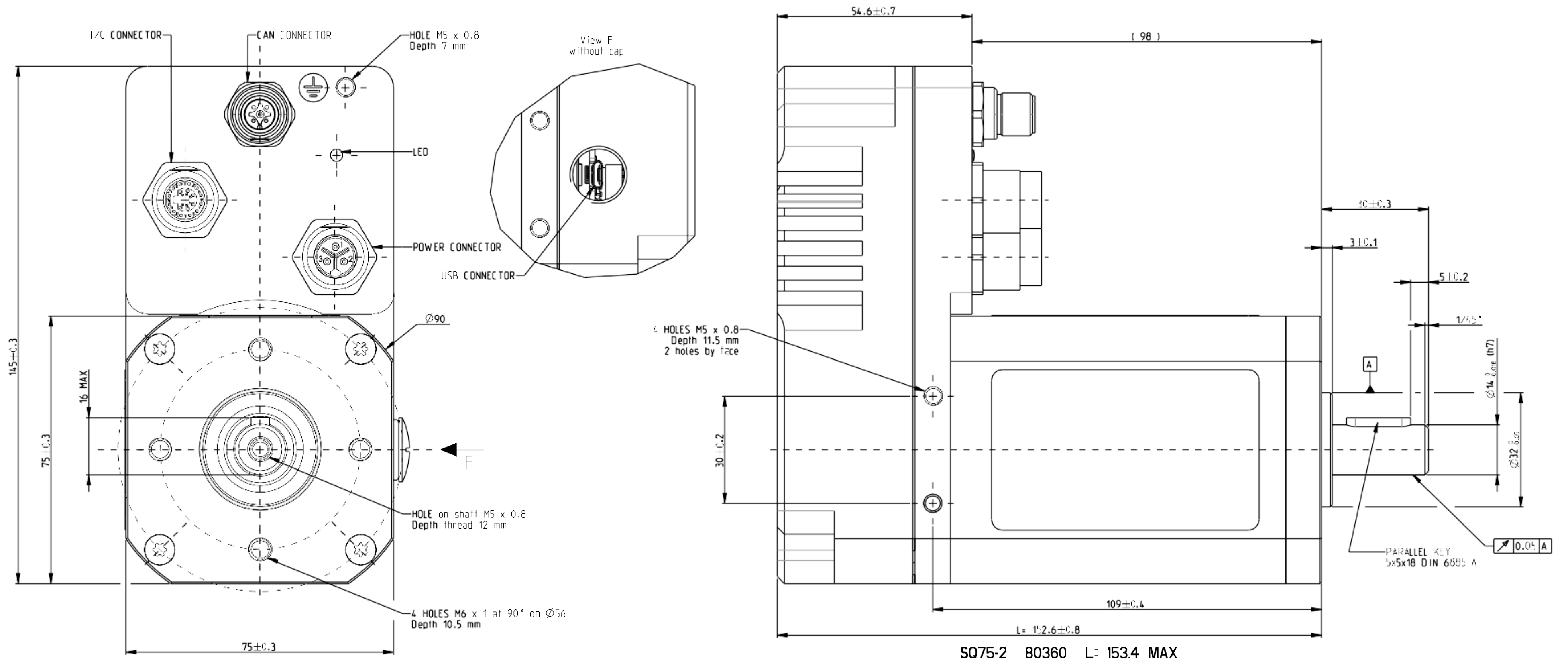

80360001 - V1

CROUZET