

Caractéristiques générales

Alimentation		
Tension d'alimentation continue		✓
Plage de tension nominal	Vdc	9 -> 75
Courant max	A	75

Caractéristiques moteur (1)		12 Vdc	24 Vdc	32 Vdc	
A vide					
Vitesse max	rpm	1 700	3 230	4 500	
Courant à la vitesse max	A	1,1	1	2,4	
Courant moteur arrêté, en attente	mA	50	50	50	+ -10%
Au nominal					
Vitesse	rpm	1 380	3 000	3 845	+ -10%
Couple (2)	N.m	1	1	1	
Puissance utile	W	145	314	400	+ -10%
Courant	A	15,4	15,4	15,4	
Rendement	%	78	85	82	
A puissance maximale					
Vitesse	rpm	1 000	2 310	3 100	
Couple	N.m	2,5	2,5	2,5	
Puissance utile	W	262	600	750	
Courant	A	34,5	34,5	34,5	
Rendement	%	60	74	68	
A pic de couple					
Vitesse	rpm	1 000	2 310	3 100	
Couple	N.m	2,5	2,5	2,5	
Puissance utile	W	262	605	750	
Courant	A	34,5	34,5	34,5	

Divers		
Durée de vie	h	20 000
Inertie rotor	gcm ²	426
Nombre de pôles rotor		8
Couple de détente	mNm	45
Masse	kg	2,4
Niveau sonore	dBA	55

Connectique		
I/O M16 connecteur 18 pins		
Alimentation logique optionnelle	Pin N°	
0 Volt	2	
Entrée 6 (analogique 1)	3	
Entrée 5 (analogique 2)	4	
Entrée 1 (numérique)	5	
Entrée 2 (numérique)	6	
Entrée 3 (numérique)	7	
Entrée 4 (numérique)	8	
0 Volt	9	
Sortie 1 (numérique - PWM)	10	
Sortie 2 (numérique - PWM)	11	
Sortie 3 (numérique)	12	
Sortie 4 (numérique)	13	
0 Volt	14	
STO 2 -	15	
STO 2 +	16	
STO 1 -	17	
STO 1 +	18	
Connecteur d'alimentation M16 3 broches		
Sortie Ballast	Pin N°	
+VDC	1	
0 Volt	2	
0 Volt	3	
CAN M12 Connecteur - 5 pins		
Non connecté	Pin N°	
CAN_GND	1 / 2	
CAN_H	3	
CAN_L	4	

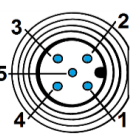
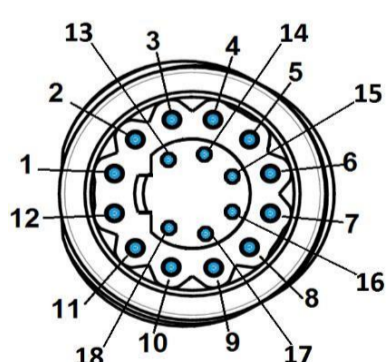

Electronique	
Type	SMI22 CAN
Electronique intégrée dans le moteur	✓
Encodeur magnétique interne	4096 points par tour
Logiciel de réglage sur PC	DCmind soft+CANopen
Commande	
Position – vitesse - couple	✓
4 quadrants	✓
Avec absorbant d'énergie régénérative (3)	✓
Type "Contrôle en champ orienté"	✓
Protections	
Inversion de polarité	✓
Court-circuit des sorties	✓
Inversion des entrées	✓
Sous tension	Vdc <9
Sur-tension (4)	Vdc > 75
Protection de la température du moteur interne	°C 110
Température électronique autorisant un redémarrage	°C 90

Caractéristiques générales	
Axe de sortie sur roulements à billes	✓
2 entrées STO	CEI61800-5-2/62061, ISO13849
Charge radiale max. (à 16mm de la face avant)	N 140
Charge axiale max.	N 47
Plage de température	CEI60068-2-1/2 °C -30 -> +70
Température de stockage	°C -40 -> +80
Diélectrique (1s/2mA)	UL1004-1 Vdc 1 955
Isolation du moteur	CEI60085 classe E
Brouillard salin	ISO9227 sévérité 48h
Indice de protection (Hormis la sortie d'axe moteur)	CEI60529 IP67 + IP69
CEM	
Décharge électrostatique	CEI61000-4-2 niveau 3
Champ radié	CEI61000-4-3 niveau 3
Transitoires rapides/salves d'essai	CEI61000-4-4 niveau 3
Onde de choc	CEI61000-4-5 niveau 1
Perturbations conduites	CEI61000-4-6 niveau 3
Emission rayonnée	EN55022 niveau B
Normes	
ROHS	2011/65/CE ✓
CE	✓
UL	En attente
CAN Open	CIA DS 301/402 ✓
Communication	
USB (Réglage, surveillance)	Micro-USB B
CAN open: adresse – identifiant de noeud (réglages d'usine)	0x20
CAN open: vitesse de transmission (réglages d'usine)	kbaud 1000

Notes	
Les valeurs sans tolérances sont des valeurs de production moyenne.	
(1) Moteur froid, temp. ambiante 20°C, vitesse maximale, commutation sinusoïdale	
(2) Couple nominal pour fonctionnement continu à 20°C, diminuer cette valeur pour les températures ambiantes plus élevées	
(3) Ajouter "pull down resistor"	
(4) Peut être configuré via DCmind soft+CANopen	
* V1: voir l'étiquette sur le produit	

Des informations supplémentaires sont disponibles dans le manuel d'utilisateur du produit SQ75 et dans le manuel du kit de démarrage, disponible sur www.crouzet.com

Données électriques de l'électronique

Caractéristiques de fonctionnement				
Paramètres		Min.	Typique	Max.
Tension d'alimentation "Vdc"	Vdc	9	24	75
Courant "Idc"	A	-	15	60
Consommation à l'arrêt sans maintien "Wo"	W	-	2	-
Tension d'alimentation logique optionnelle (voir câblage diagramme)	Vdc	9	-	75*

* UL: tension d'alimentation maximale : 36 Vdc

CAN Bus caractéristiques				
Paramètres		Min.	Typique	Max.
CAN_L isolé	Vdc	0,5	1,5	2,25
CAN_H isolé	Vdc	2,75	3,5	4,5

Accessoires

Kit de démarrage		
Référence	79 513 105	
Câble power/Logique/CAN 3m – Logiciel – Adaptateur USB vers Can Open – CAN résistance de terminaison – CAN connecteur double		
Câble d'alimentation	79 298 664	Longueur 3m AWG18
Câble E/S	79 513 106	Longueur 3m AWG24
CAN câble M12	27 358 015	Longueur 1m AWG26

Caractéristiques des entrées				
Paramètres		Min.	Typique	Max.
Entrée 1, 2, 3, 4 Impedance	kΩ	-	247	-
	Niveau bas	Vdc	-90	2,4
	Niveau haut	Vdc	4,5	90
Entrée 5, 6	Impedance	kΩ	-	159
	Niveau bas	Vdc	-90	2
	Niveau haut	Vdc	7,1	90
Entrée STO	Niveau bas	Vdc	-2	4
	Niveau haut	Vdc	4,6	75

Caractéristiques des sorties				
Paramètres		Min.	Typique	Max.
Sortie niveau bas 1, 2, 3, 4	mVdc	-	-	10
Sortie niveau haut 1, 2, 3, 4	Vdc	-	4,75	-
Courant de sortie maximal "I outmax"	mA	-	-	50
I sink	mA	-	-	600

Courbes vitesse couple et courant-couple

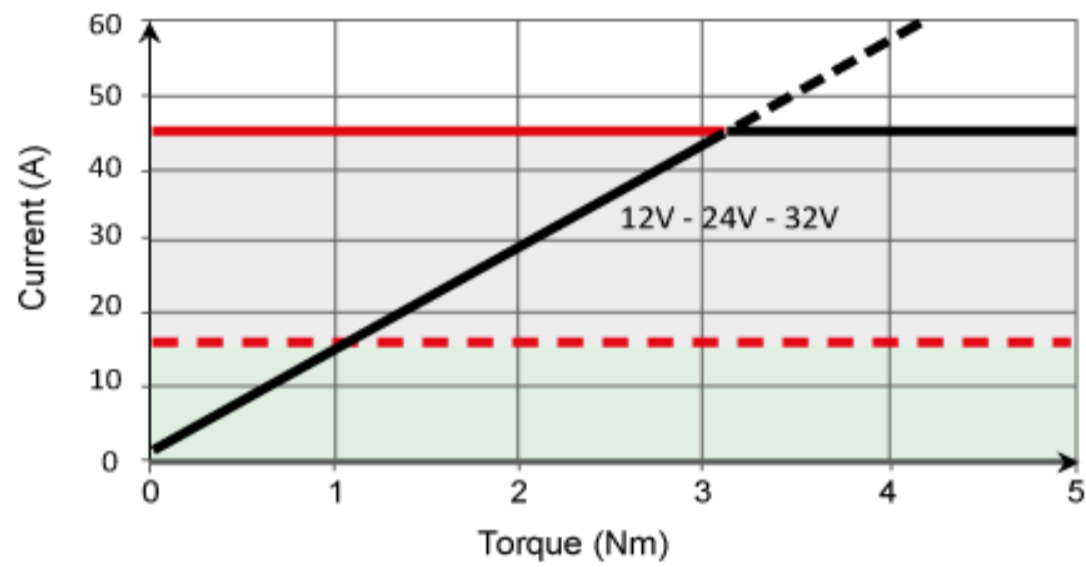
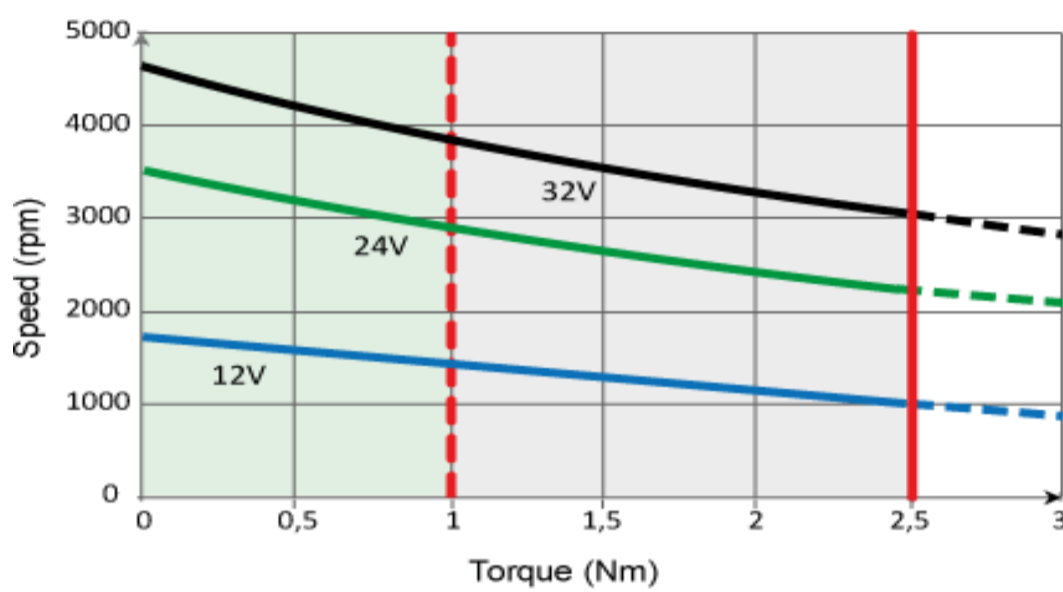

--- Nominal — Peak Continuous running Cycling

Câblage

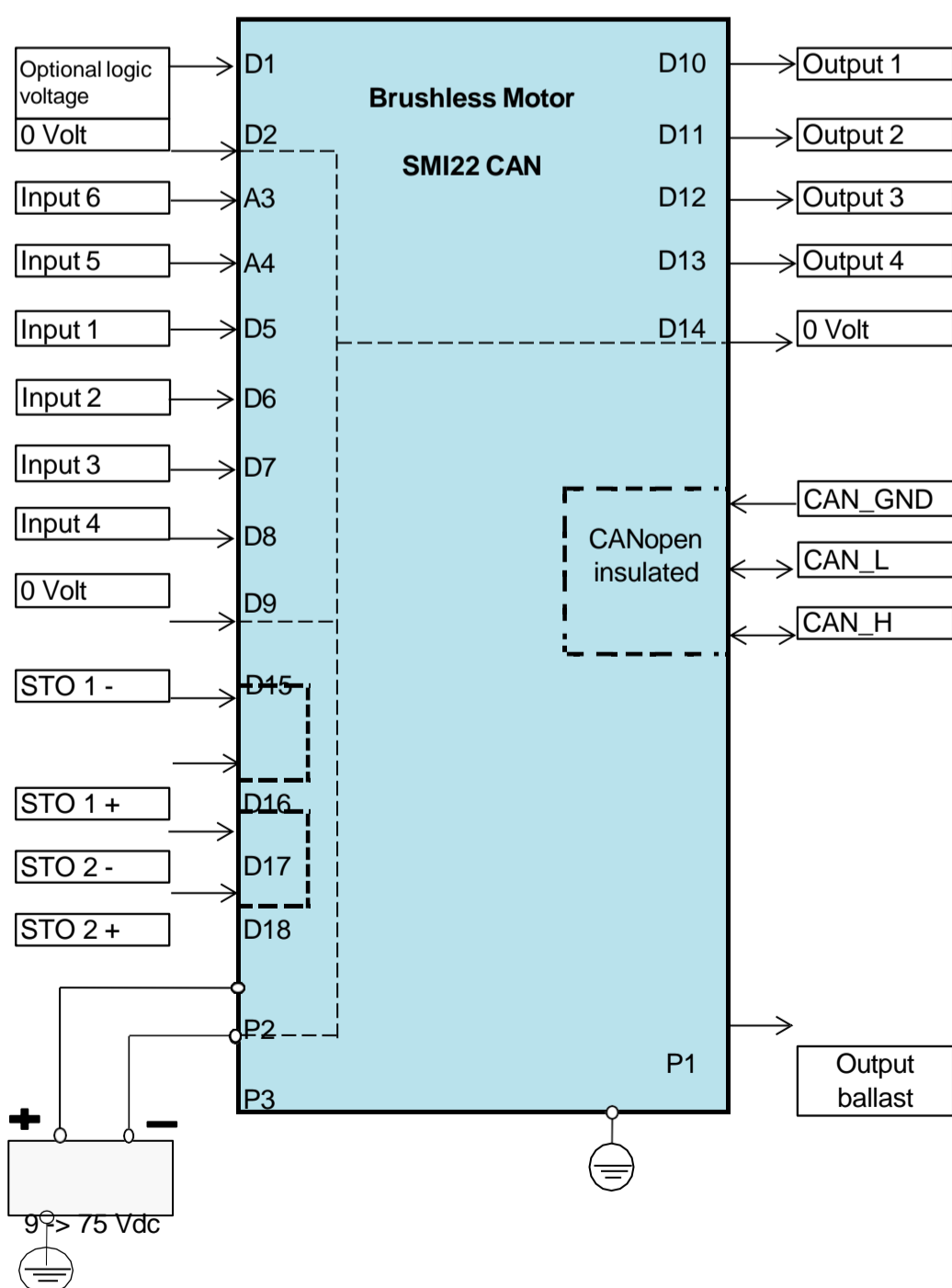

Circuit équivalent d'entrée

Inputs 1, 2, 3, 4

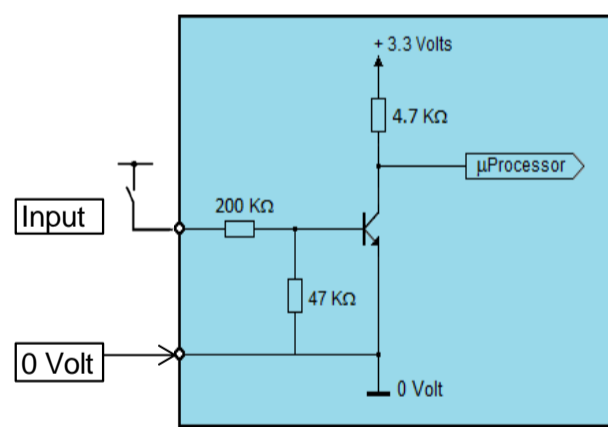

Inputs 5, 6

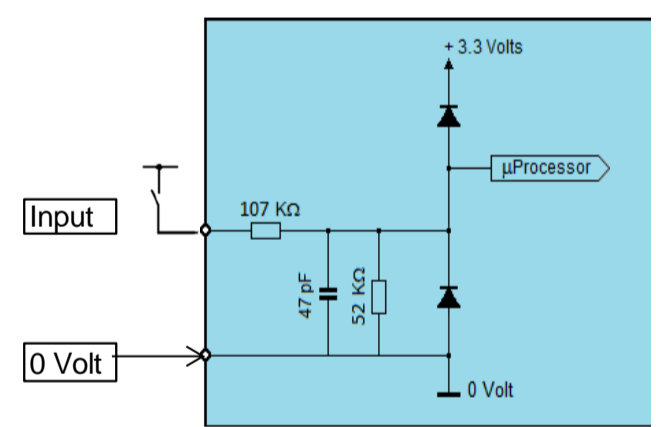

Circuit équivalent de sortie

Output 1,2,3,4

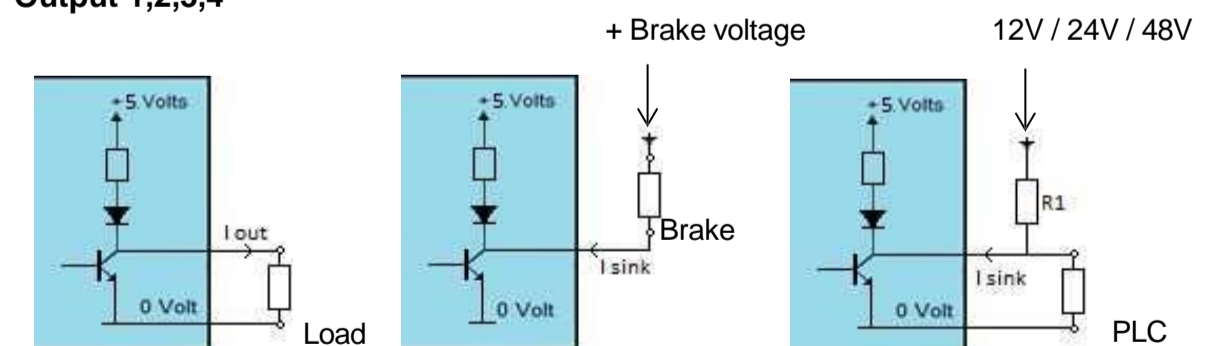

I out max = 50 mA

I sink max = 600 mA

I sink max = 600 mA
ex: R1 = 10 Kohms - 1/2W
R1 = 2 Kohms - 2W

Output ballast

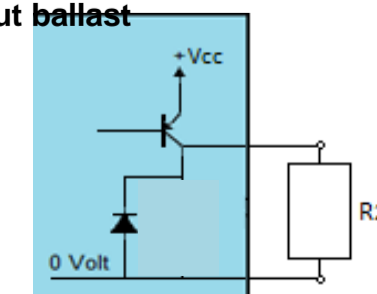

L'énergie régénérative créée par charge d'inertie provoque une surtension. En cas de valeur trop élevée, connectez une résistance R2 via la sortie ballast et la masse pour absorber cette énergie. Valeur typique de R2: 2,2 Ω. La puissance dépend de l'inertie de la machine. La tension maximale peut être réglée.

Specifications subject to change without notice. Updated 03.10.2019

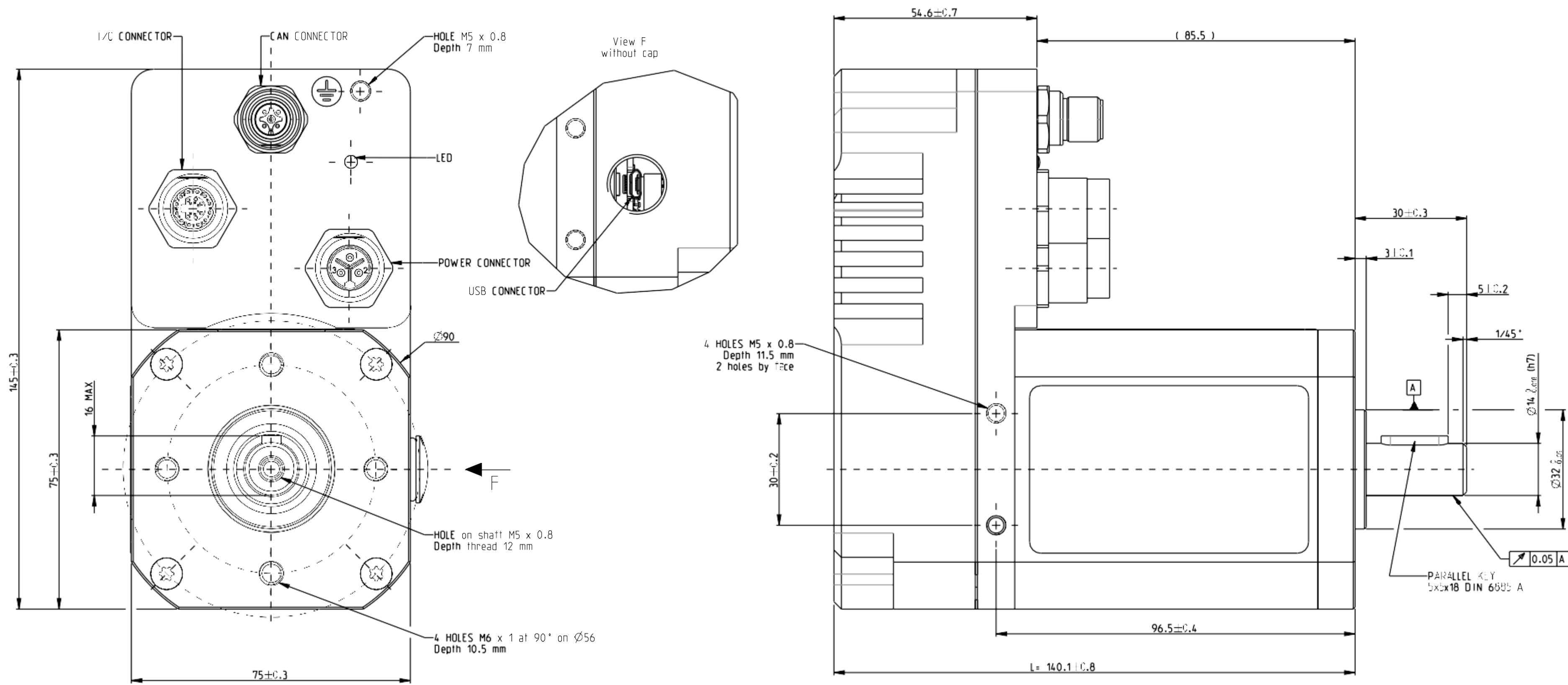

SQ75-1 80350 L: 140.9 MAX

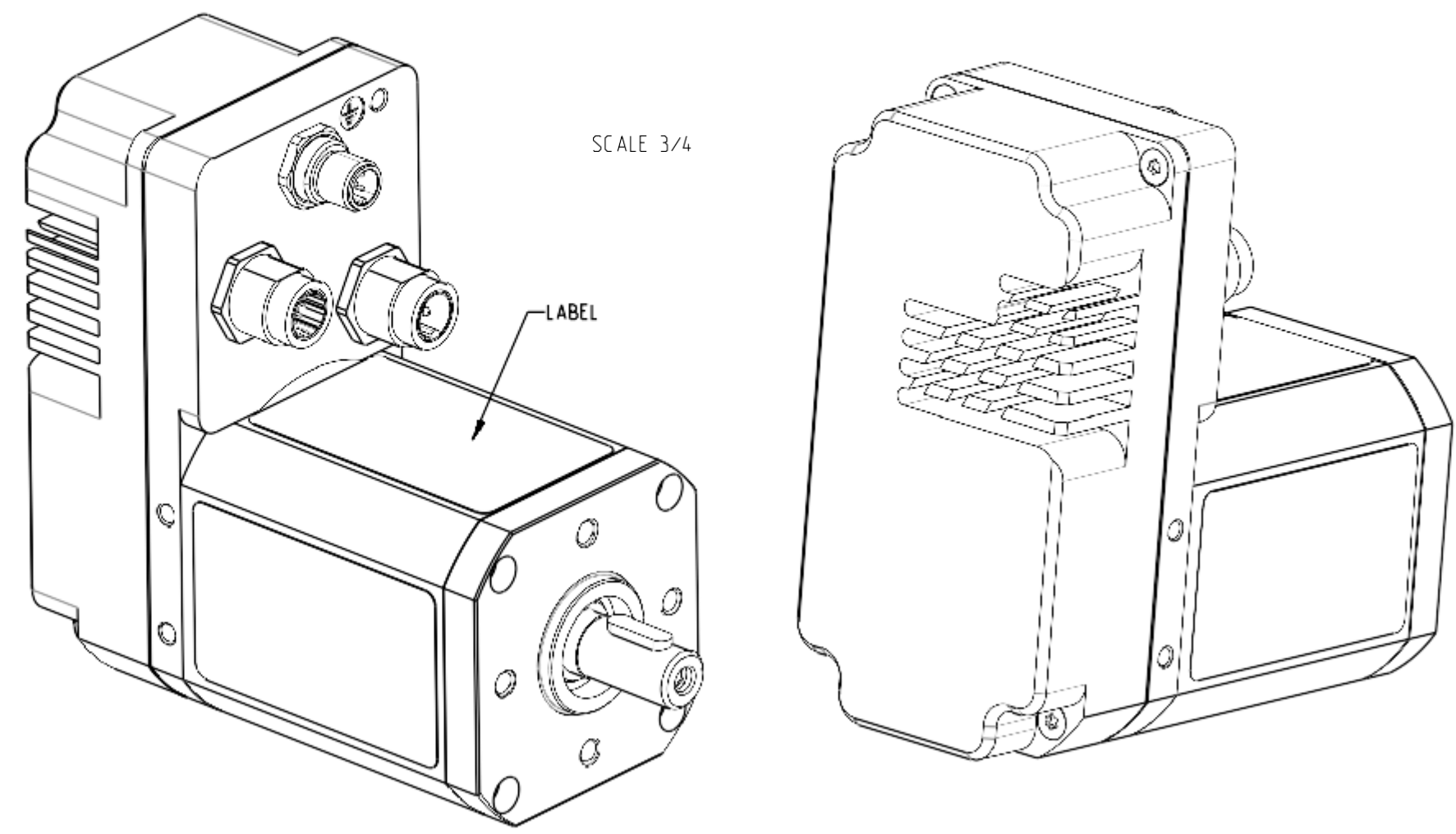

80350001 - V1

CROUZET