

Moteurs Brushless à courant continu

→ Moteurs 80 W avec commande électronique intégrée TNi20

Idéal dans les applications de mouvement et de positionnement

- Souple : Pilotage vitesse variable 4 quadrants
- Pilotage du couple max. avec indicateur de "limite atteinte"
- Complet : Frein, codeur et conforme CEM classe B
- Compact : Rendement élevé et fort couple de démarrage
- 120 W nominaux sous 32 V ---
- Ouvert : Compatible avec nos automates contrôleur logique
- Polyvalent : compatible batterie 24 V ---



Références

	801800 / PWM	801800 / 0-10 V
Consigne vitesse	PWM	0-10 V
Références	80180001	80180002
Tension d'alimentation (V)	24 (18 → 37)	24 (18 → 37)
Caractéristiques à vide		
Vitesse de rotation (tr/min)	4 200	4 200
Courant absorbé (A)	0,4	0,4
Caractéristiques nominales		
Vitesse de rotation (tr/min)	3 250	3 250
Couple (mNm)	240	240
Courant absorbé (A)	4,8	4,8
Caractéristiques maximales		
Couple de démarrage (mNm)	300	300
Courant de démarrage (A)	6,0	6,0
Caractéristiques générales		
Conformité à la Directive CEM suivant classe (EN55022)	B	B
Système d'isolation suivant classe (CEI 85)	B (120 °C)	B (120 °C)
Echauffement boîtier à 40 °C d'ambiante max. (°C)	20	20
Constante de temps thermique (mn)	15	15
Inertie (g.cm ²)	105	105
Pression acoustique à 50 cm (dBA)	50	50
Durée de vie L10 (h)	20 000	20 000
Masse (g)	1 400	1 400
Indice de protection	IP54	IP54
Caractéristiques entrée vitesse 0-10 V		
Impédance d'entrée (k Ω)	-	440
Vitesse pleine échelle (tr/min)	-	4 200
Caractéristiques entrée vitesse PWM		
Impédance d'entrée (k Ω)	19	-
Tension d'entrée niveau 0 (V)	< 2,5	-
Tension d'entrée niveau 1 (V)	> 11,5	-
Gamme de fréquences (Hz)	150 → 1000	-
Vitesse pleine échelle (tr/min)	4 200	-
Caractéristiques des sorties		
Type de sortie	PNP	PNP
Courant max. (mA)	50	50
Fonctionnalités		
Voir tableau guide de choix page	108	108

Produits à la demande, nous consulter



- Régulation de vitesse 2 quadrants, boucle ouverte ou boucle fermée
- Dimension axe moteur, (\varnothing 2 à 8 mm, longueur, pignon taillé dans l'axe etc...)
- Longueur câble, avec ou sans connecteur,
- Logiciels et extensions spécifiques
- Frein mécanique de maintien en position

Précautions d'emploi

Précaution à prendre pour ne pas endommager le moteur

*a) Ne pas inverser les polarités

*b) Ne pas court-circuiter les sorties codeur, sens codeur et saturation couple (PNP) à la masse

Ne pas utiliser le moteur en génératrice

Produit sur stock

Produit sur commande

Pour passer commande, voir page 18

Courbes

Vitesse / couple

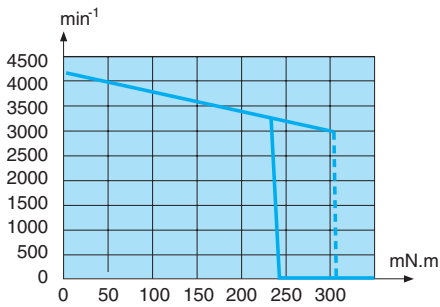

- ① —
- ② - - -

- ① Fonctionnement continu
- ② Fonctionnement cyclique

Courant / couple

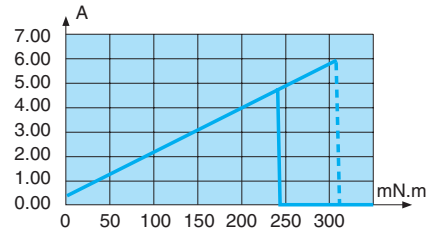

- ① —
- ② - - -

- ① Fonctionnement continu
- ② Fonctionnement cyclique

Encombrements

801800

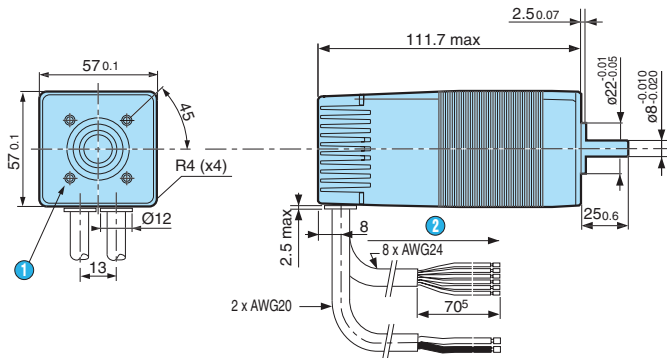

- ① 4 trous M5 x 0,86 H à 90° sur Ø 40 profondeur taraudée 4,5 mini
- ② Longueur câble : 500 ± 15 mm

Branchement

Repérage sur moteur	Légende	Couleur fil	
*a	Masse puissance	Noir	1 câble puissance AWG20
*a	Alimentation 24 V puissance	Marron	2 conducteurs UL2464
	Masse signaux	Noir	
	Entrée Marche/Arrêt	Vert	
	Entrée sens	Jaune	
	Consigne vitesse	Orange	1 câble commande AWG24
*b	Sortie codeurs 12 points/tour	Marron	8 conducteurs UL2464
*b	Sortie sens codeur	Rouge	
	Consigne limitation de couple	Bleu	
*b	Sortie saturation de couple	Violet	

Applications

Exemples de câblage des sorties codeur, sens codeur, saturation couple (marron - rouge - violet)

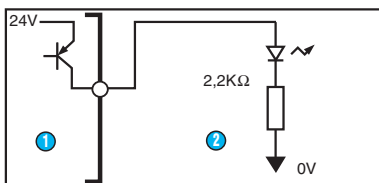

- ① Moteur
- ② Charge LED

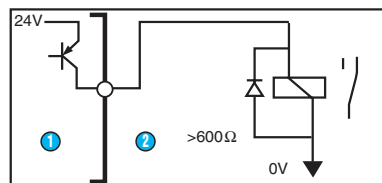

- ① Moteur
- ② Charge relais

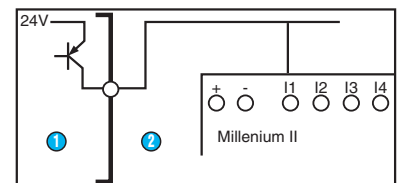

- ① Moteur
- ② Millenium II